

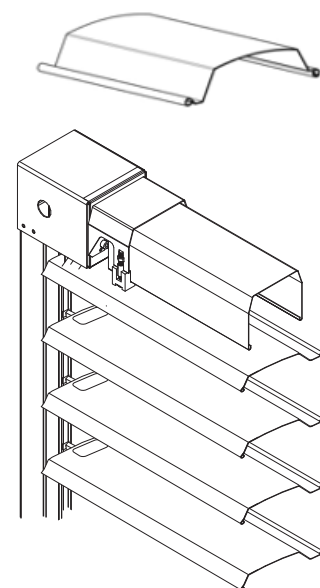

AX91

STORES À LAMELLES EN ALUMINIUM AVEC
MÉCANISME DE MONTÉE, DESCENTE ET
ORIENTATION INCORPORÉ DANS LES
COULISSES



AX91

Élégance et fonctionnalité



Store à lamelles d'extérieur, coulisses latérales autoportantes en aluminium extrudé et anodisé argent comprenant les mécanismes à balancier avec embrayage qui permettent l'orientation et la fermeture des lames. Mouvement de montée et descente par éléments articulés avec rotation à 90°, descente forcée pour éviter l'élévation des lames en position de fermeture. Pivots porte-lames moulés sous pression avec clips en acier inox pour le blocage des lames, invisibles de l'extérieur, fixés aux lames et clippés sur les pivots. Possibilité d'orientation en toute position de montée et descente. Abaissement automatique des lames à pas régulier en position de travail. Système automatique de fermeture des lames en position d'occultation sur rail d'acier inox avec ressort de compression. Système de sécurité en cas d'obstacle.

Plus sécurisant grâce au confinement des rubans de traction dans les coulisses, le store AX91 augmente le niveau de protection et la résistance aux événements extérieurs, volontaire (effraction) ou involontaire, (chocs divers, par ex. jeux d'enfants...). Ainsi l'AX91 est particulièrement recommandé pour les ouvertures facilement accessibles (rez-de-chaussée) ou les bâtiments autour desquels se déroulent des activités (écoles, centre ville, ...).



Dessin technique AX91

Hauteurs paquets (Paquet replié + canal, en cm)

COUPE VERTICALE MANOEUVRE PAR MOTEUR

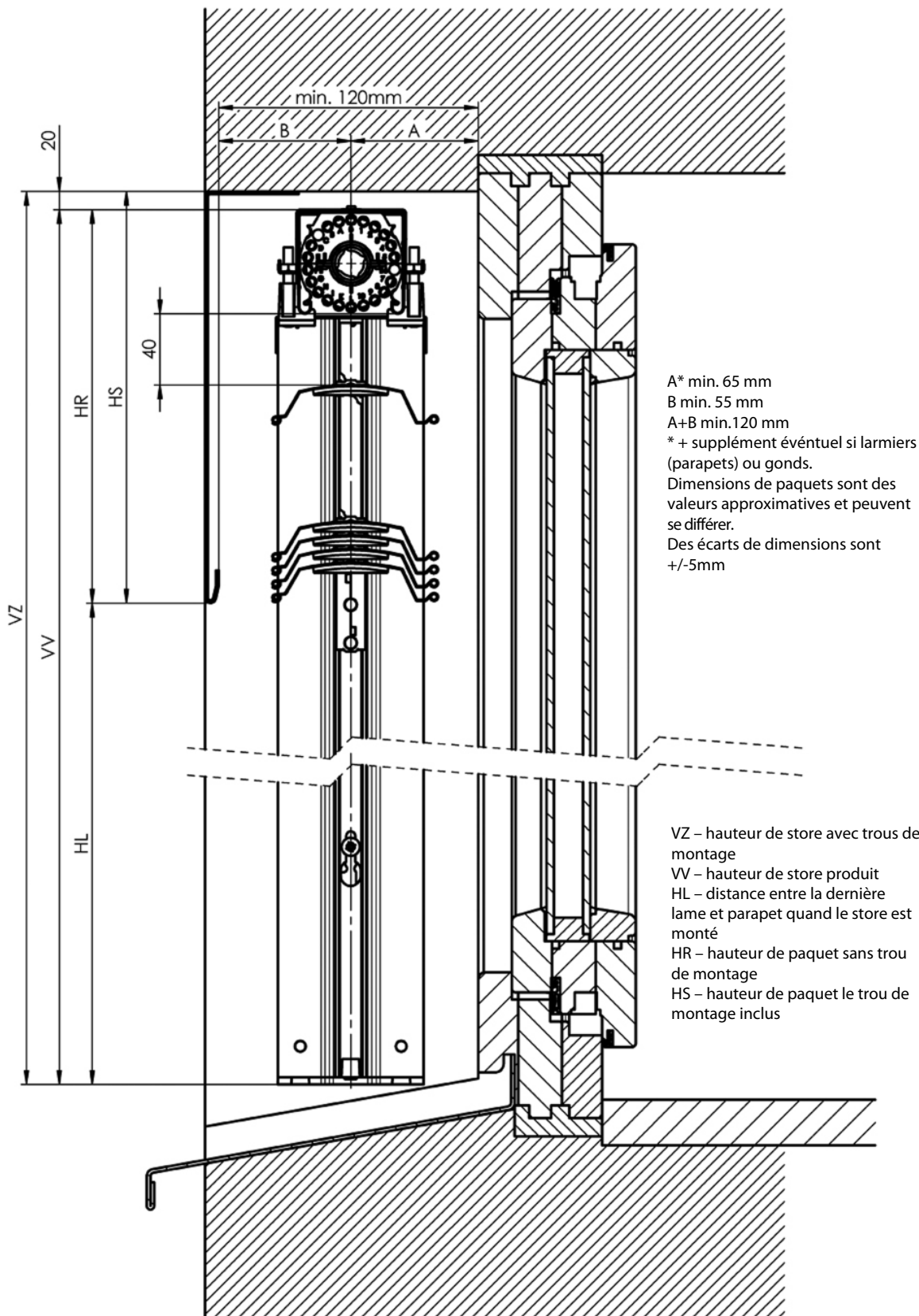

A* min. 65 mm
 B min. 55 mm
 A+B min. 120 mm
 * + supplément éventuel si larmiers (parapets) ou gonds.
 Dimensions de paquets sont des valeurs approximatives et peuvent se différer.
 Des écarts de dimensions sont +/-5mm

VZ – hauteur de store avec trous de montage
 VV – hauteur de store produit
 HL – distance entre la dernière lame et parapet quand le store est monté
 HR – hauteur de paquet sans trou de montage
 HS – hauteur de paquet le trou de montage inclus

Hauteur store	AX91
50	15.0
60	15.8
70	16.5
80	18.0
90	18.8
100	19.5
110	20.3
120	21.8
130	22.5
140	23.3
150	24.0
160	25.5
170	26.3
180	27.0
190	27.8
200	29.3
210	30.0
220	30.8
230	31.5
240	33.0
250	33.8
260	34.5
270	35.3
280	36.8
290	37.5
300	38.3
310	39.0
320	40.5
330	41.3
340	42.0
350	42.8
360	44.3
370	45.0
380	45.8
390	46.5
400	48.0

Dessin technique : coulisses encastrées AX91

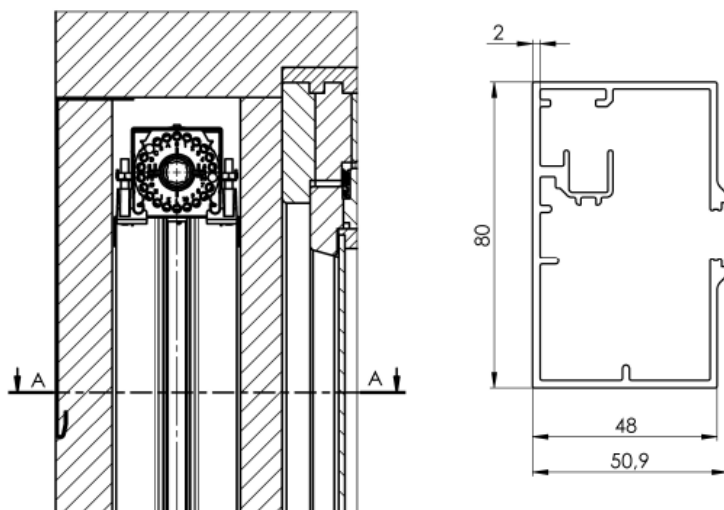

L ≤ 50
M ≥ 85

Données techniques

Limites dimensionnelles						
	LARGEUR [mm]		HAUTEUR [mm]		SURFACE [m ²]	GUIDAGE
	min.	max.	min.	max.	moteur	
AX91	600	2 800	500	4 000	8	coulisse

Coloris stores à lamelles AX91



VSR 901 RAL 9010
Blanc Ecreu



VSR 140 RAL 9006
Aluminium



VSR 907 RAL 9007
Aluminium Gris

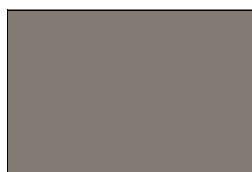

RAL 7048
Gris Beige Moyen



DB 703
Gris Moyen-Foncé



VSR 716 RAL 7016
Anthracite